

ホッパードライヤー  
HOPPER DRYERS

# THD-F / FH SERIES

MODEL **THD-15F** | **THD-50F / FH** | **THD-100F**  
**THD-25F / FH** | **THD-75F / FH** | **THD-150F**

## THD-50FH

シリーズ名 仕込量 (kg)  
Series Name Capacity (kg)  
F : 最高温度 120°C  
Maximum Temperature 120°C  
FH : 最高温度 150°C  
Maximum Temperature 150°C

対象成形機 IMM SIZE  
50~400ton

熱風通気タイプ  
HOT AIR TYPE

最高温度 MAX TEMP  
120°C (H type: 150°C)

HAL-NET対応  
HAL-NET

熱交換器搭載時 (オプション)  
With HEAT EXCHANGER (OPTION)



THD-15F

THD-25F

THD-100F

床置架台はオプション  
The floor-stand cart is optional.



ドライヤーの取付位置によって、コントローラパネルの角度調整ができて見やすい。

The controller angle is adjustable to get more clear view of the operation panel, accommodating the various mounting positions of the dryer.

### 特長 Features

- 設定温度、現在温度の表示が大きくなりました。
- 金型温調機 F シリーズと操作性を統一しました。
- 金型メモリー機能: 設定温度と起動タイマー設定値を 100 セット記憶します。
- 起動タイマー機能: 起動までの時間を最大 99 時間 59 分設定可能。(停電時継続 15 時間)
- 停止タイマー機能: 停止までの時間を最大 99 時間 59 分設定可能。
- 表示消灯機能: 省エネの為、起動タイマー作動中に表示を消すことが可能です。
- メンテナンス警告機能: 運転時間が予め設定した時間に達すると表示で知らせます。
- 赤外線リモコン機能 (OP): 赤外線リモコンで各種操作が可能です。
- CN II 連動出力 (OP): ホッパーローダー CN II の起動 / 停止をします。
- ループ断線機能 (OP): 設定時間内に設定温度に達しない時、警報を出します。
- The larger temperature displays (the set / the current temperature)
- The universal controller panel with the HMC-F series; the mold temperature controllers.
- Built-in mold memory : The memory can hold 100 combinations of the temperature and the timer settings.
- Start-up timer : Settable up to 99 hours and 59 minutes (15 hour backup)
- Stop timer : Settable up to 99 hours and 59 minutes.
- Auto-Dim : The display back light turns off to save the power consumption while the start-up timer is running.
- Maintenance Alert : The maintenance message notifies when the machine reaches the set service time.
- Infrared Remote Controller (option) : provides cable-less operation.
- CN II Interface (option) : starts and stops the hopper loader, "CN II".
- Temperature Monitor (option) : alerts when the dryer temperature did not reach to the set temperature within the set duration of time.

## THD-15~75FH タイプ THD-15~75FH Type

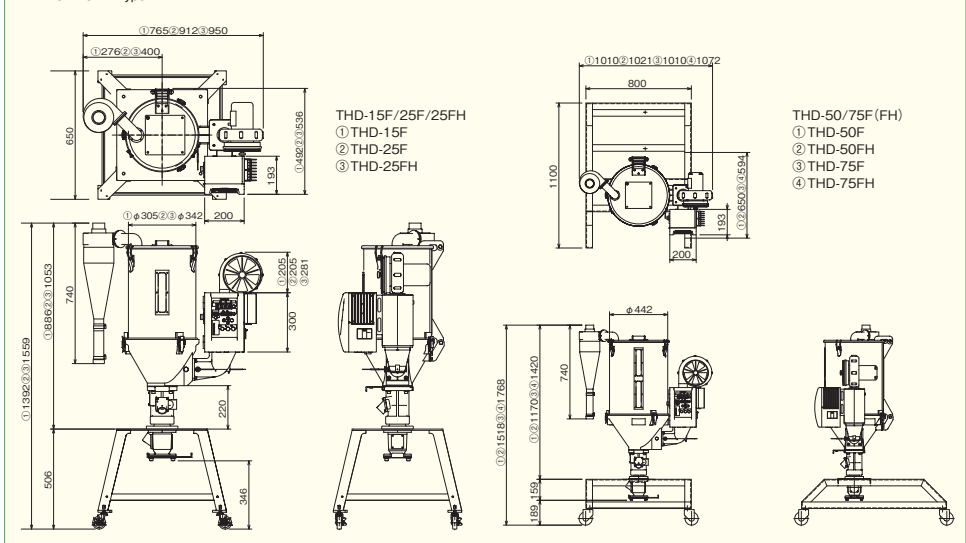

## THD-100F/150F タイプ THD-100F/150F Type

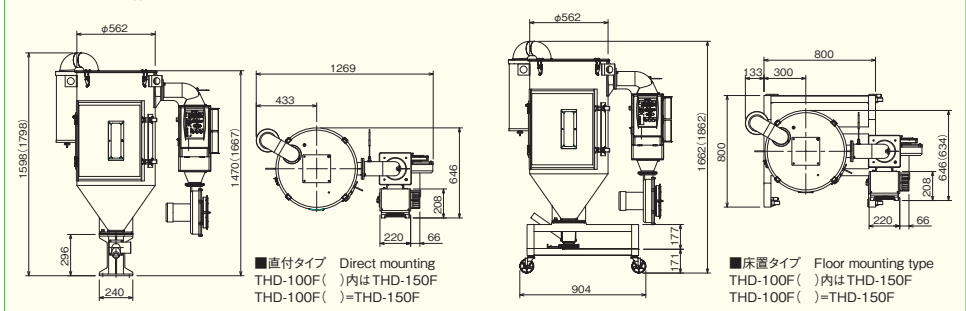

MODEL	15F	25F	25FH	50F	50FH	75F	75FH	100F	150F
仕込量 Capacity (t (kg))	25 (15)	42 (25)	42 (25)	85 (50)	85 (50)	125 (75)	125 (75)	170 (100)	250 (150)
ヒータ Heater (KW)	2.0	3.0	6.0	5.4	6.0	5.4	6.0	7.5	10.8
ブロワモータ Blower Motor (KW)	三相 0.05 3P 0.05	三相 0.05 3P 0.05	三相 0.20 3P 0.20	三相 0.15 3P 0.15	三相 0.20 3P 0.20	三相 0.30 3P 0.30	三相 0.20 3P 0.20	三相 0.20 3P 0.20	三相 0.20 3P 0.20
電源 Power Supply (V)	三相 AC200 3 phase 200AC								
最大消費電力 Maximum Power Consumption (W)	2125	3125	6435	5682	6435	5934	6345	7845	11145
電源設備容量 Power Equipment Capacity (VA)	3647	3197	6477	5764	6477	6055	6539	8027	11349
最大所要電流 (50/60Hz) Rated Current (50/60Hz) (A)	10.54	9.24	18.72	16.66	18.72	17.5	18.9	23.2	32.8
ブレーカ Circuit Breaker (A)	15	15	20	20	20	20	20	30	40
最高温度 Maximum Temperature (°C)	120	120	150	120	150	120	150	120	120
制御方式 Control Method	PID								
全高 Overall Height (mm)	835	1020	1020	1162	1162	1446	1446	1598	1798
質量 Weight (kg)	33	44	46	55	58	58	61	135	136
対象成形機 IMM Size (t)	~50	~75	~75	~150	~150	~200	~200	~300	~400

※ 仕込量は、ABS パージンペレット見掛比重 0.6 の場合です。  
 ※ 最高温度は、外気エア吸入量を最少限にした場合の温度です。  
 ※ サイクロン (排気集塵フィルタ) が標準装備となっていますので、全高はサイクロン上部までの寸法です。

※ The capacity is based on the 0.6 apparent specific gravity of the ABS virgin pellet.  
 ※ The maximum temperature is the measured value when the air intake is set to the minimum.  
 ※ The height is includes the dust collector height.